

Item	Descrição	Código	Qtd.
1	PUCHADOR DA TAMPA	363	1
2	TAMPA DA CUBA	6105	1
3	PARAFUSO DO PUCHADOR	62	1
4	CUBA	366	2
5	RESISTENCIA 1500 X 127V	409	1
5	RESISTENCIA 1500 X 220V	105	1
6	CONJ. CORPO D1000	2080	1
7	TERMOSTATO 50° X 300° -30 A	102	1
8	SINALEIRO	259	1
9	CHAVE DO TERMOSTATO	620	1
10	CABO PP 3X1,50X1,5 METROS	5638	1
11	PE DE BORRACHHA	365	4
13	CONJ. TAMPA DE PROTEÇÃO D1000/D500-D	6454	1
14	CONJ. CAIXA ELÉTRICA D1000 127V	5343	1
14	CONJ. CAIXA ELÉTRICA D1000 220V	5344	1

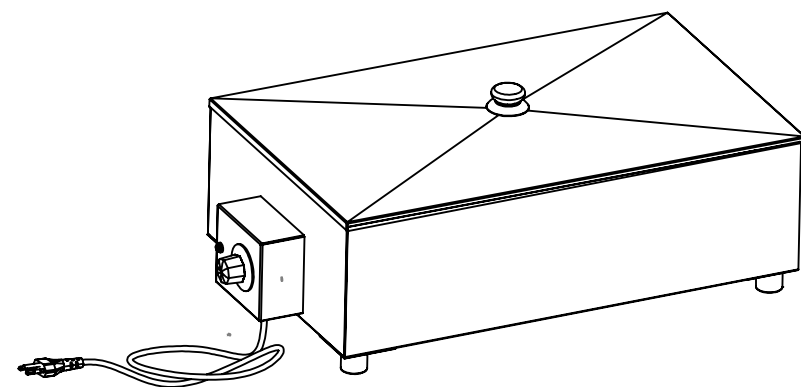

Componentes de manutenção Derretedeira Profissional - 2 Cubas 10 kg Modelo / Código: 1412/1413

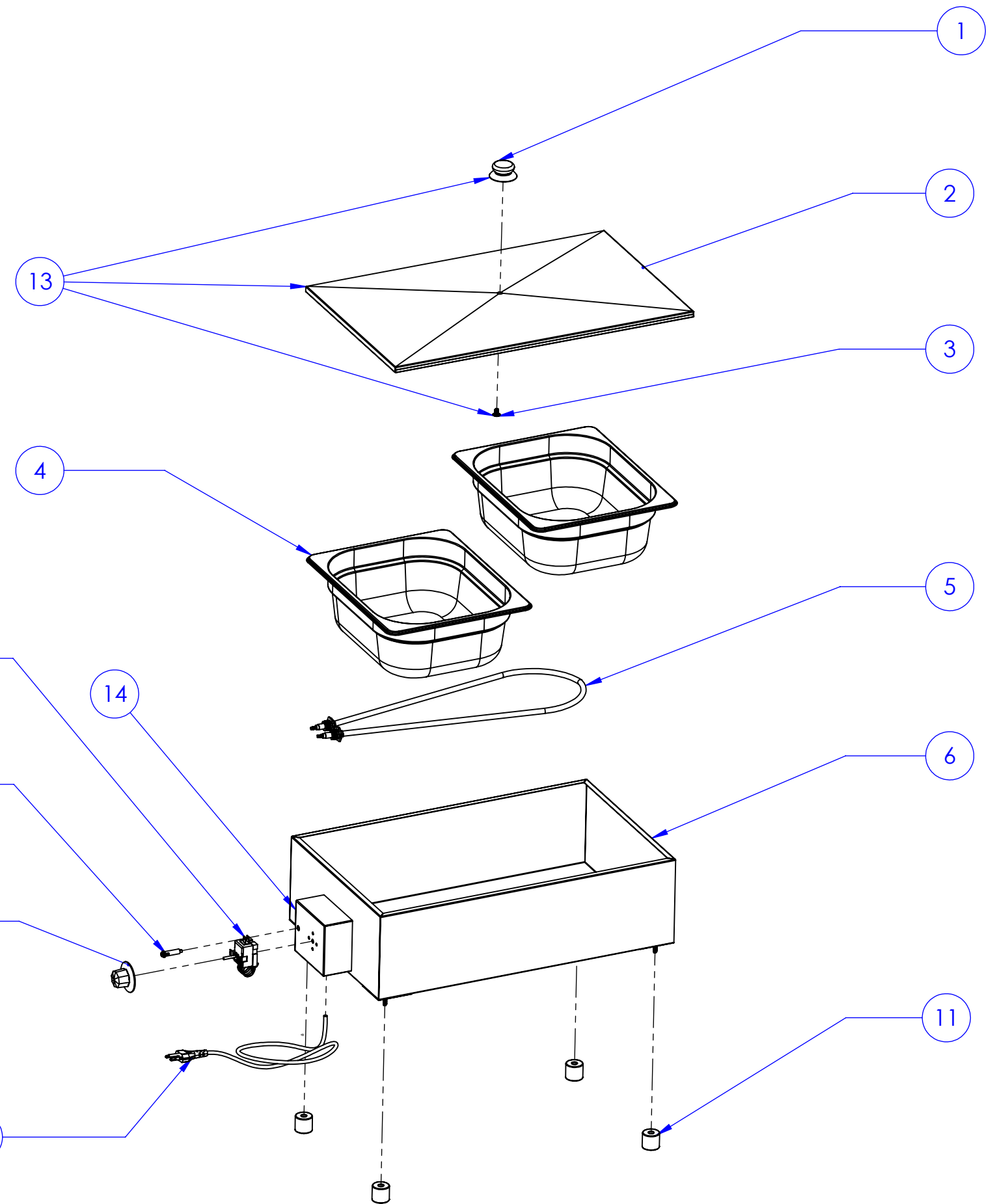

Este documento é de propriedade da MC Marchesoni Ltda. Está proibido qualquer cópia ou divulgação do conteúdo deste sem prévia autorização do responsável, estando sujeito a sanções previstas por lei.
Home: www.marchesoni.com.br

Não usar escala para dimensionar o desenho